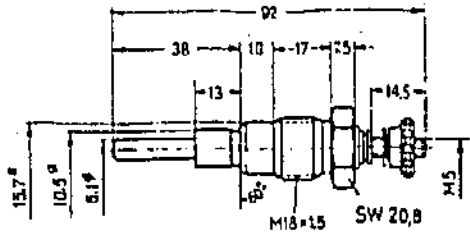
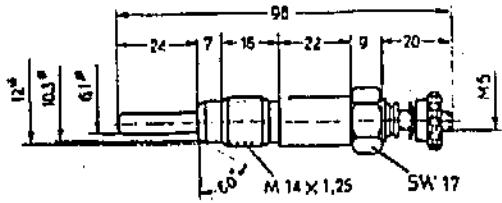
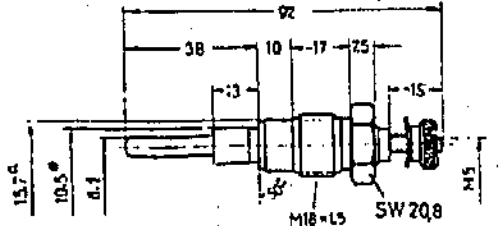
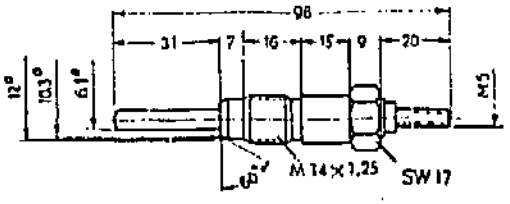
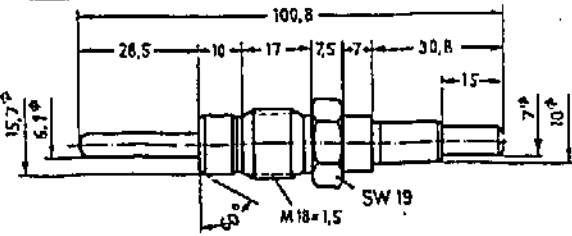

# BOSCH ERZEUGNIS - KENNLISTEN

7. 1982

Komponenten der Starthilfsanlage  
für Dieselfahrzeuge

0 250 200 001

Bestell-Nr. Aufschrift 1. Verwendung	Ge- wicht kg	Nennspannung Strom- aufnahme	Sitz	GSA-Beschriftung grundsätzlich: 0 250 xxx 0xx Auf Erstausrüster-Wunsch wird Mutter und Scheibe beigelegt. Die Beschriftung der Verpackung ist dann: 0 250 xxx 4xx
0 250 200..	Glühstiftkerzen, einpolig			
001 GSA 12/1 Borgward, D 6 M 5 II kein Ersatz	0,075	12 V 9,5 A	kegelig und plan	
				12.58; 5.81, N1;
002 +) GSA 12/2 Jlo, DL 660 L kein Ersatz	0,07	12 V 9,5 A	kegelig	
				3.59
004 GSA 22/1 Borgward, D 6 M 5 II kein Ersatz	0,07	22,5 V 5 A	kegelig und plan	
				11.80, N
005 GSA 12/4 Carraro Campodarsego	0,07	12 V 9,5 A	kegelig	
				11.59 begr
006 GSA 24/5 Ersatz für Marelli CJM 4 B kein Ersatz	0,07	24 V 5 A	kegelig und plan	
				1.60, N 1 5.81, N 2

x = Änderungen oder Nachträge

+)=solange Vorrat

Bestell-Nr Aufschrift 1. Verwendung	Ge- wicht kg	Nennspannung Strom- aufnahme	Sitz	GSA-Beschriftung grundsätzlich: 0 250 xxx 0xx Auf Erstausrüster-Wunsch wird Mutter und Scheibe beigelegt. Die Beschriftung der Verpackung ist dann: 0 250 xxx 4xx
0 250 200.. Glühstiftkerzen, einpolig				
007 GSA 10/6 Fichtel & Sachs, DL 600	0,05	10,5 V 9,5 A	kegelig	
			12,59	
008 GSA 10/1				
009 GSA 10/3				
010 GSA 10/7 Deere-Lanz kein Ersatz		10,5 V 9,5 A	kegelig	
			4.60; 5.81, N1;	
011 GSA 22/9 Saviem kein Ersatz	0,085	22,5 V 5 A	kegelig und plan	
			10.60; 5.81, N1;	
013 GSA 10/10 Hanomag, D 28 Ersatz: 0 250 200 021	0,085	10,5 V 9,5 A	kegelig und plan	
			2.61 01.94, N1	
014 GSA 10/1 Renault Ersatz: 0 250 200 055		10,5 V 9,5 A	kegelig und plan	
			7.62 5.81, N1; 01.94, N1	



Bestell-Nr Aufschrift 1. Verwendung	Gewicht kg	Nennspannung Strom- aufnahme	Sitz	GSA-Beschriftung grundsätzlich: 0 250 xxx 0xx Auf Erstausrüster-Wunsch wird Mutter und Scheibe beigelegt. Die Beschriftung der Verpackung ist dann: 0 250 xxx 4xx
---	---------------	------------------------------------	------	---

0 250 200.. Glühstiftkerzen, einpolig

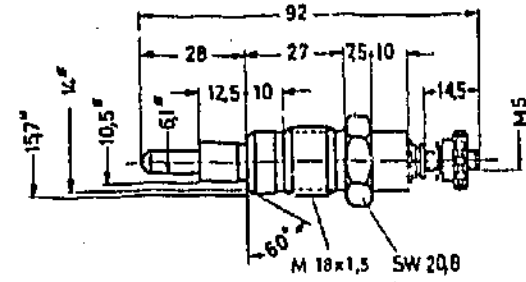
021 GSA 9/10 KHD, Baureihe 514, 613, 614, 714	0,085	9,5 V 9,5 A	kegelig und plan	12.63	
---	-------	----------------	------------------------	-------	--

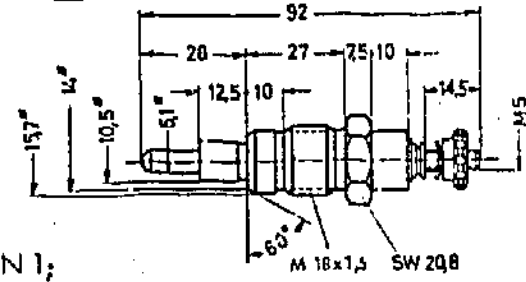
022 GSA 18/10 KHD, Baureihe 514, 613, 614, 714  kein Ersatz	0,085	18 V 5 A	kegelig und plan	12.63; 5.81, N1;	
---	-------	-------------	------------------------	------------------	--

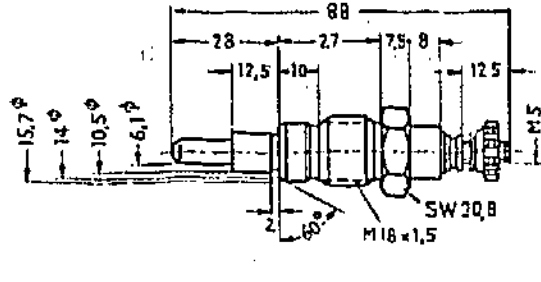
023+) GSA 12/14 iHC	0,085	12 V 9,5 A	kegelig und plan	5.64	
------------------------	-------	---------------	------------------------	------	---

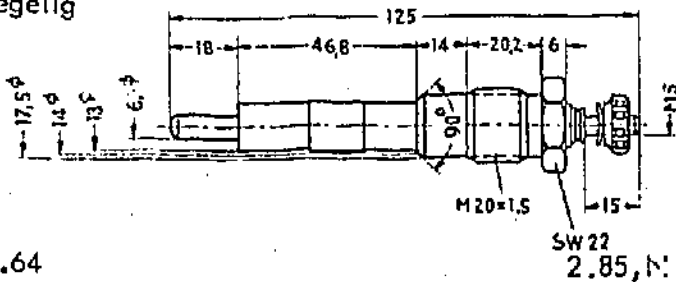
024 GSA 22/15 Daimler-Benz, MB 837, 838  kein Ersatz	0,13	22,5 V 5 A	kegelig	7.64	
---	------	---------------	---------	------	--

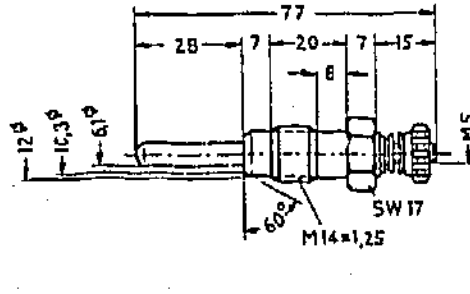
025 GSA 10/16 MWM  Ersatz: 0 250 200 051	0,043	10,5 V 9,5 A	kegelig	12.93, N2  Glührohr aus Inconel; 7.65; 5.81, N1;	
---	-------	-----------------	---------	---	--

+ ) solange Vorrat

# BOSCH ERZEUGNIS - KENNLISTEN

7.1982

Komponenten der Starthilfsanlage  
für Dieselfahrzeuge

0 250 200 028

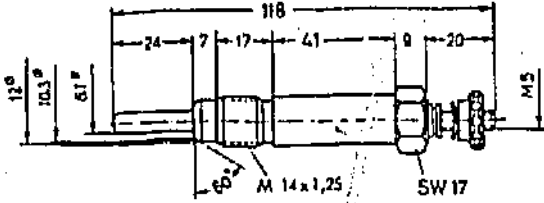
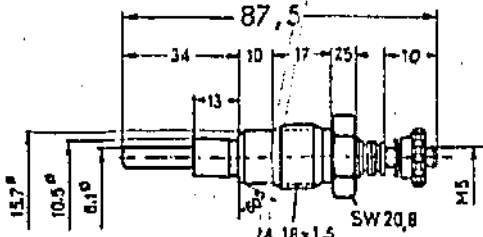
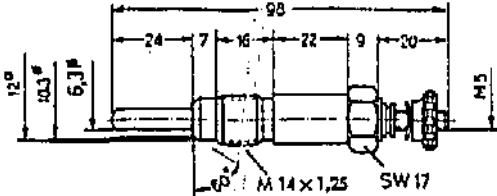
Bestell-Nr Aufschrift 1. Verwendung	Ge- wicht kg	Nennspannung Strom- aufnahme	Sitz	GSA-Beschriftung grundsätzlich: 0 250 xxx 0xx Auf Erstausrüster-Wunsch wird Mutter und Scheibe beigelegt. Die Beschriftung der Verpackung ist dann: 0 250 xxx 4xx
0 250 200..			Glühstiftkerzen, einpolig	
028 GSA 9/17 KHD, F <sub>1</sub> L 310 kein Ersatz	0,075	9,5 V 9,5 A	kegelig	
				9.65; 5.81, N 1;
029 GSA 9/3 Hanomag kein Ersatz	0,075	9,5 V 9,5 A	kegelig und plan	
				5.81, N1; 8.65, N 1
030 GSA 10/27 MWM kein Ersatz		10,5 V 9,5 A	kegelig	
				6.66 5.81, N 1;
031+) GSA 22/11 kein Ersatz	0,052	22,5 V 5 A	sonst wie 015;	01.94, N3      12.67
032 GSA 9/16 Güldner-Schlepper "G 75"			wie 025, aber 9,5 V Nennspannung;	8.66
033+) GSA 10/5 Fiat-Schlepper "315, 415" kein Ersatz	0,085		wie 006, aber 10,5 V Nennspannung;	9.66

+)=solange Vorrat    x= Änderungen oder Nachträge

Komponenten der Starthilfsanlage

0 250 200 034

Bestell-Nr Aufschrift 1. Verwendung	Ge- wicht kg	Nennspannung Strom- aufnahme	Sitz	GSA-Beschriftung grundsätzlich: 0 250 xxx 0xx Auf Erstausrüster-Wunsch wird Mutter und Scheibe beigelegt. Die Beschriftung der Verpackung ist dann: 0 250 xxx 4xx
---	--------------------	------------------------------------	------	---

0 250 200.. Glühstiftkerzen, einpolig

034 GSA 9/28 Hanomag kein Ersatz	0,045	wie 025, aber 9,5 V Nennspannung; Vorstehlänge des Glühstiftes 32 mm (statt 28);		2.67; 5.81, N2;
---	-------	--	--	-----------------

035 GSA 11/29	0,035	11 V 6,1 A	kegelig	
Wiederfreigabe		Heizkörper- $\varnothing$ 3,2 mm		6.67 7.84, N3 5.81, N2;

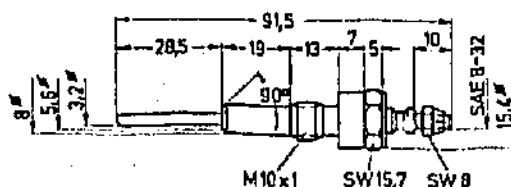

037 GSA 9/31 Peugeot "204 D" kein Ersatz	0,049	9,5 V 9,1 A	kegelig	
				7.67; 5.81, N1;

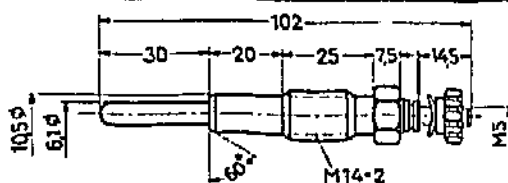

040 +) GSA 24/30 Caterpillar kein Ersatz	0,045	24 V 6 A	kegelig	mit zus. Caterpillar-Bezeichnung;
				5.68; 2.81, N2;

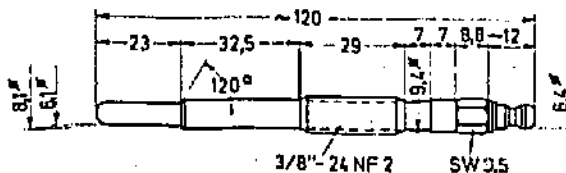

041 GSA 18/36 Mercedes-Benz Motor "OM 615"		18 V 5,2 A	kegelig und plan	mit isolierter Anschlußmutter; 3,70

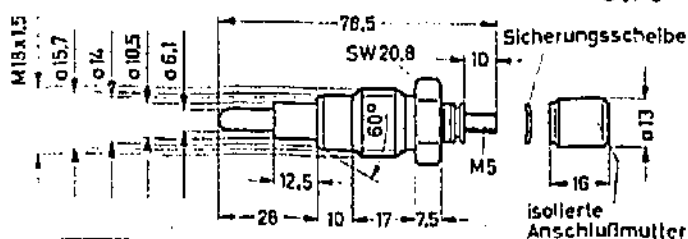

042 +) GSA 11/37 IHC-Motor "VD 282" kein Ersatz		wie 040, aber 11 V-Nennspannung und ca 10 A Stromaufnahme; mit Flachsteckanschluß;		6.69
---	--	--	--	------

+ ) solange Vorrat



Bestell-Nr Aufschrift 1. Verwendung	Ge- wicht kg	Nennspannung Stromaufnahme	Sitz	weitere Merkmale	Freigabe
---	--------------------	-------------------------------	------	------------------	----------

0 250 200.. Rapid-Glühstiftkerzen, einpolig

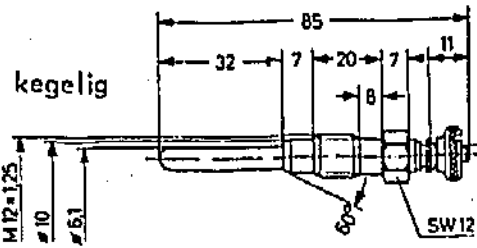
<p>049 GSA 11/41 Perkins-Motor 4.165  Ersatz: 0 250 201 014</p>	<p>11V 8 A</p>	<p>kegelig</p> 	<p>ohne Mutter und Scheibe; 4.75, N1, 9.80  Rapid- Glühstiftkerze 01.94, N3</p>
---	--------------------	---	---

<p>051 RSK 11/49 Opel 2, 11-Diesel kein Ersatz</p>	<p>wie 049, aber Gewinde M 14 x 1,25 und SW 14; gelbe Farb- markierung; Glühröhr 28 mm lang; Rapid -Glühstiftkerze; mit Mutter und Scheibe;</p>		<p>3.78; 5.81, N1;</p>
--	---	--	------------------------

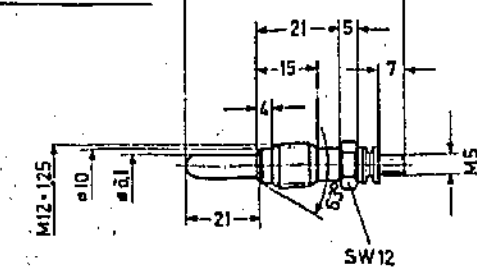
<p>052 RSK 11/44 VW "Passat Golf" Diesel  Ersatz: 0 250 201 032</p>	<p>11 V 8,5 A</p>		<p>Rapid- Glühstiftkerze</p>
---	-----------------------	---	----------------------------------

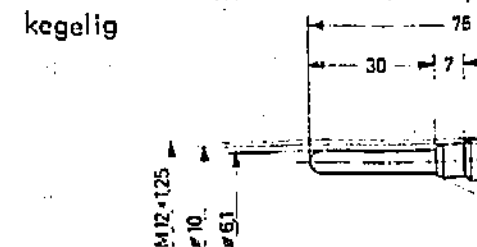
<p>053 Valvo-Motor 6619; Valvo- Penta-Motor 12.67 Ersatz: 0 250 201 012</p>	<p>11V 8,5 A</p>	<p>kegelig</p>	<p>ohne Mutter und Scheibe; 2.77, N1  Rapid- Glüh- stiftkerze  SW12 03.94, N</p> 
---	----------------------	----------------	---

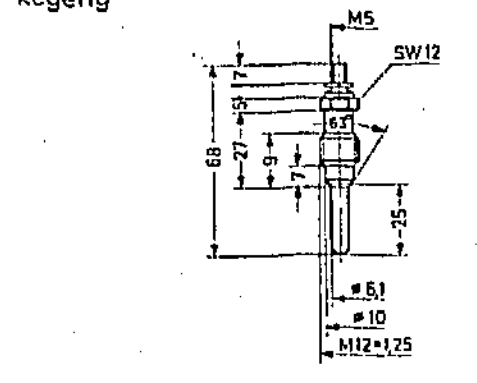
<p>054 Mercedes-Benz "OM 617 ATL"  Ersatz: 0 250 201 019</p>	<p>11V 8,5 A</p>	<p>kegelig</p>	<p>Rapid- Glühstiftkerze  01.94, N2</p> 
--	----------------------	----------------	--

● = neu                      + = solange Vorrat  
x = Änderungen        | = verbotene Ausführungen







Bestell-Nr.	Ge- wicht kg	Nennspannung  Stromaufnahme	Sitz	weitere Merkmale	Freigabe
-------------	--------------------	-----------------------------------	------	------------------	----------

0 250 200 ..      Glühstiftkerzen, einpolig

<p>068 Fiat Ritmo D "X 8/28"</p> <p>Ersatz: 0 250 201 019</p>	<p>0,03</p>	<p>11 V 8,5 A nach 30 s</p>	<p>Rapid-Glühstiftkerze ohne Scheibe und Mutter;</p>	<p>12.81</p> <p>01.94,N</p>
<p>069 Sofim Mot. 2,0 und 2,4 l</p> <p>Ersatz: 0 250 200 059</p>	<p>0,028</p>	<p>11 V 10 A nach 30 s</p>	<p>Rapid-Glühstiftkerze</p>	<p>8.82</p> <p>10.88,N1</p>
<p>070/470 VM Aggregate</p>		<p>18 V 5 A nach 60 s</p>	<p>mit Mutter und Scheibe;</p>	<p>10.82</p>

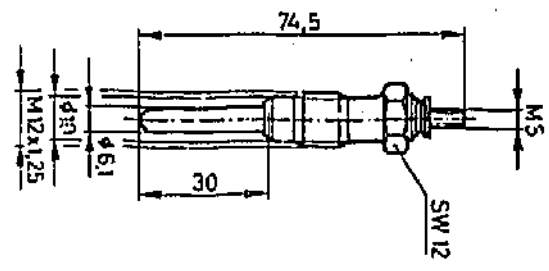
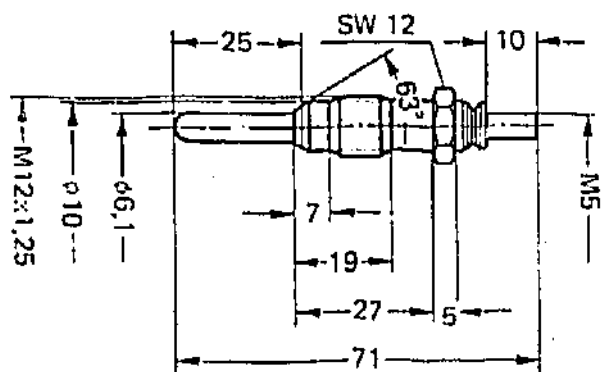
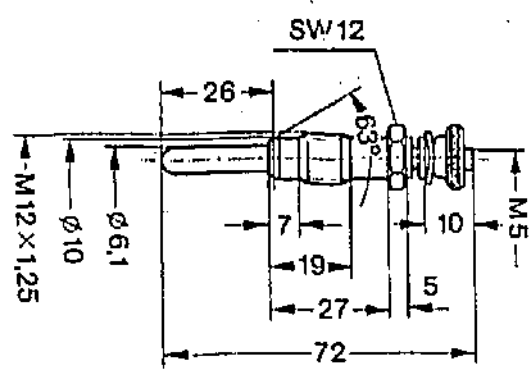

● = neu                      + = solange vorrat  
 x = Änderungen        | = verbotene Ausführungen

Komponenten der Storthilfsanlage

1.1988

0 250 200 420

Bestell-Nr	Ge- wicht kg	Nennspannung Strom- aufnahme	Sitz	weitere Merkmale	Freigabe
0 250 200..		Glühstiftkerzen, einpolig			
420 GSA 9/1 Ersatz: 0 250 200 055		wie ..020, jedoch mit Anschlußmutter und Sicherungsscheibe;			11.80 01.94,N3
422 GSK Nasco m. KHD-Mdt.		wie ..022, jedoch mit Mutter und Scheibe;			8.87
		kein Ersatz			01.94,N2
424 GSA 22/15		wie ..024, aber keine Anschlußmutter und Sicherungsscheibe beigelegt;			2.65
425 GSA 10/16 kein Ersatz		wie ..025, aber keine Anschlußmutter und Sicherungsscheibe beigelegt;			6.65
429 GSA 9 (3/1) kein Ersatz		wie ..029, aber keine Anschlußmutter und Sicherungsscheibe beigelegt;			12.69
430 GSA 10/27 kein Ersatz		wie ..030, aber keine Anschlußmutter und Sicherungsscheibe beigelegt;			6.66
449 Perkins GB Ersatz: 0 250 201 014		wie ..049, aber mit Anschlußmutter und Sicherungsscheibe;			9.80 01.94,N3
451 Opel		<u>Rapid</u> -Glühstiftkerze - wie ..051, aber ohne Anschlußmutter und Sicherungsscheibe;			7.79

● = neu

+ = solange Vorrat

x = Änderungen

| = verbotene Ausführungen

Komponenten der Starthilfsanlage

7.1984

0 250 200 453

Bestell-Nr Aufschrift 1. Verwendung	Ge- wicht kg	Nennspannung Strom- aufnahme	Sitz	weitere Merkmale	Freigabe
0 250 200..				Rapid-Glühstiftkerzen, 1-polig	
453 Volvo Ersatz: 0 205 201 012				Rapid-Glühstiftkerze - wie ..053, aber mit Anschlußmutter und Sicherungs- scheibe;	12.77  03.94, N
454 Opel				Rapid-Glühstiftkerze - wie ..054, aber mit Anschlußmutter und Sicherungs- scheibe;	6.79
456 Fiat "138 D" kein Ersatz				Rapid-Glühstiftkerze - wie ..056, aber mit Al-Anschlußmutter und Sicherungs- scheibe;	9.79, 5.81, N1
459 Sofim 2,4 l für Renault  Ersatz: 0 250 201 006				Rapid-Glühstiftkerze wie 059, aber mit Mutter und Scheibe;	7.82  09.95, N

● = neu

+ = solange Vorrat

x = Änderungen

! = verbotene Ausführungen

Bestell-Nr	Ge- wicht kg	Nennspannung Strom- aufnahme	weitere Merkmale	Freigabe
------------	--------------------	------------------------------------	------------------	----------

0 250 200.. Rapid-Glühstiftkerzen, 1-polig

465  
Fiat  
Sofim-Motoren  
2,0, 2,4 l und  
Fiat-Motoren  
X 8/28 u. X 8/29  
  
Ersatz:  
0 250 200 468

0,03 11 V  
8,5 A nach 30 s

Rapid-Glühstiftkerze  
mit Scheibe und Mutter

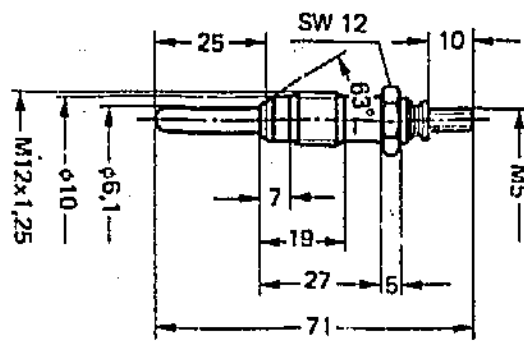

11.80,  
7.81, N2

468  
Fiat Ritmo-D  
"X 8/28"  
  
Ersatz:  
0 250 201 019

0,03 11 V  
3,5 A nach 30 s

Rapid-Glühstiftkerze  
mit Scheibe und Mutter;  
wie 200 465 - aber L<sub>v</sub> 26 statt 25 mm;

12.81  
01.94, N1

● = neu                      + = solange Vorrat  
x = Änderungen        | = verbotene Ausführungen

